

AZS-L2665

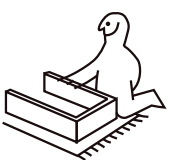

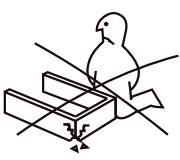

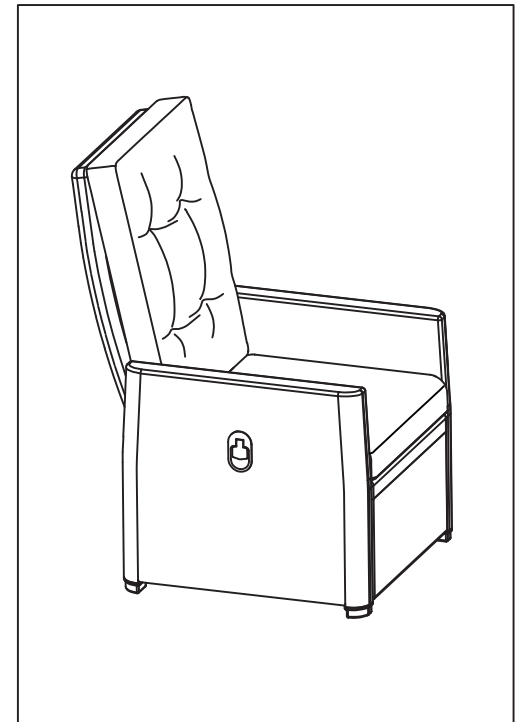
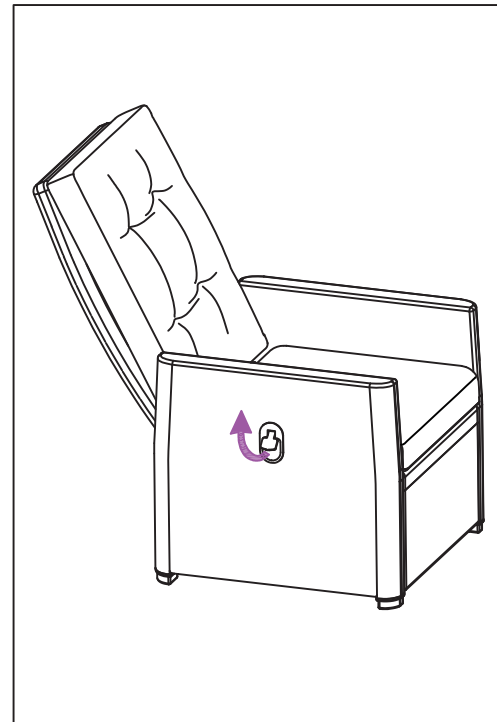
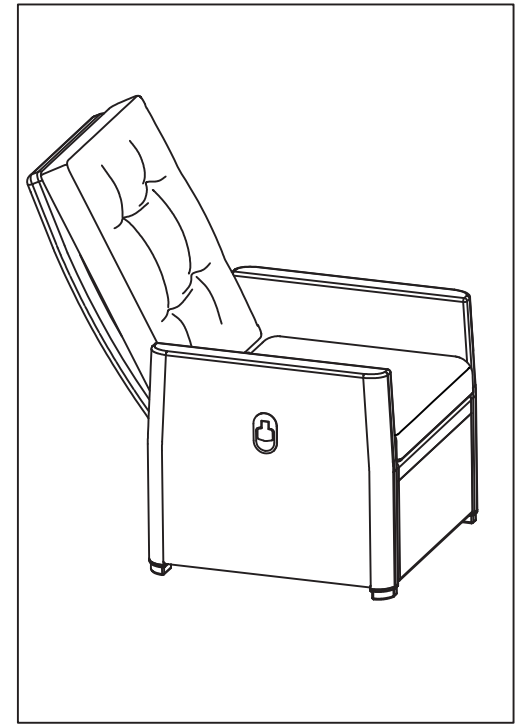
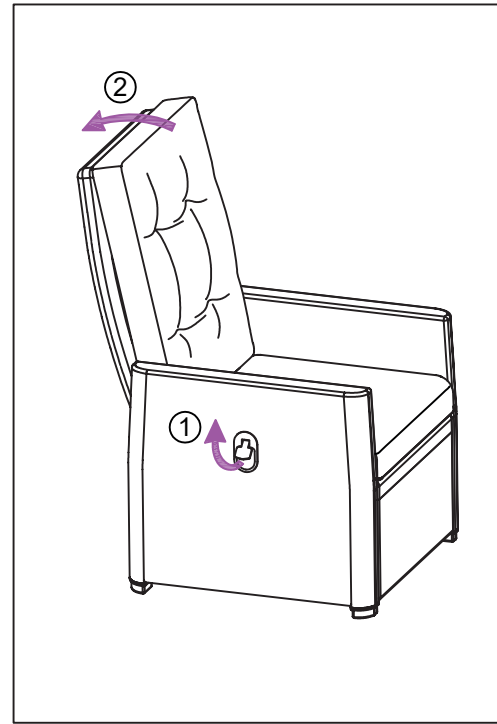
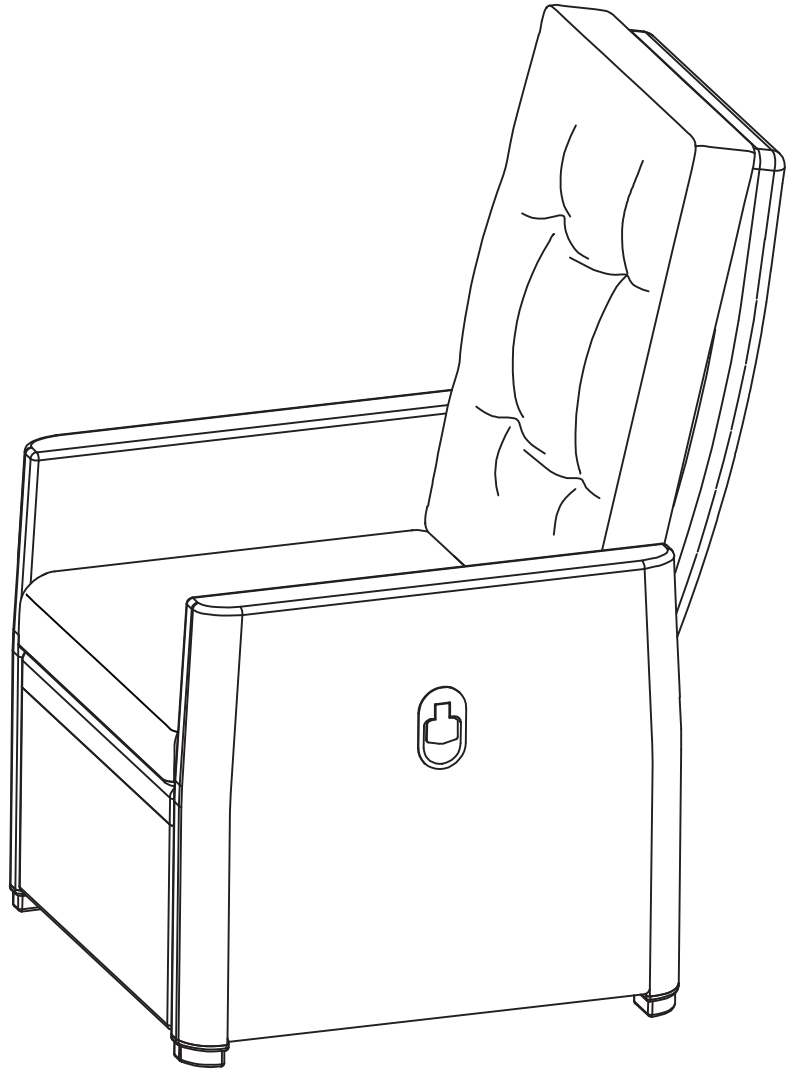
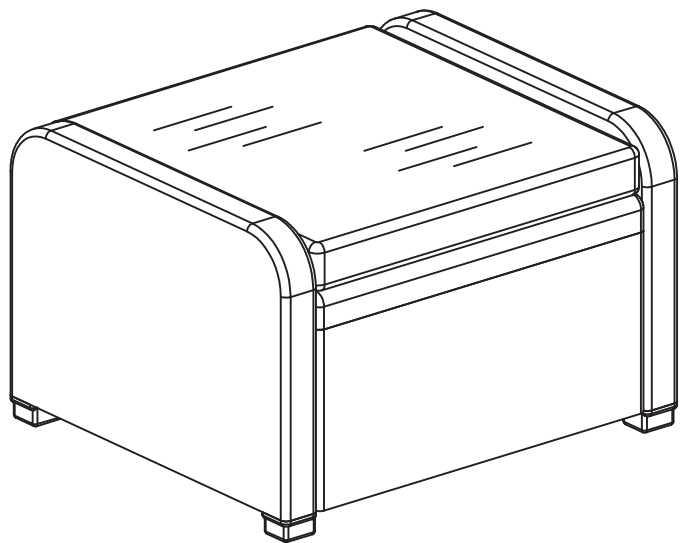

2x

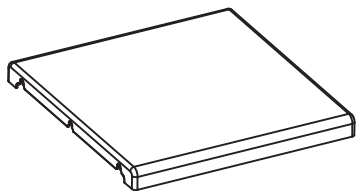

2x

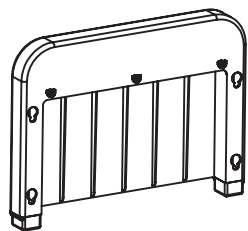

2x

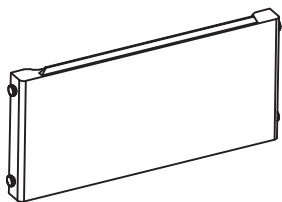

1x

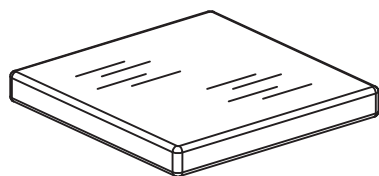

1

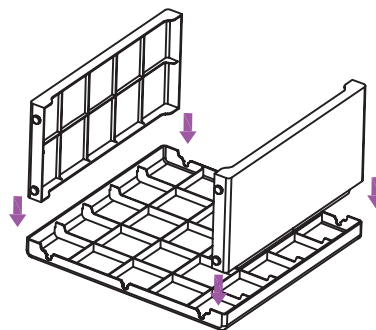

2

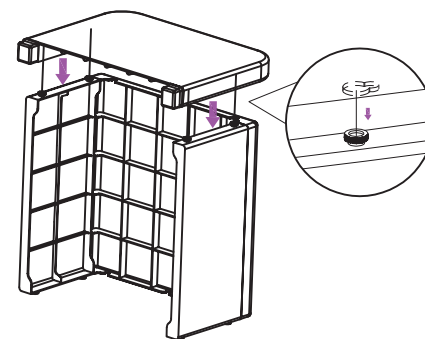

3

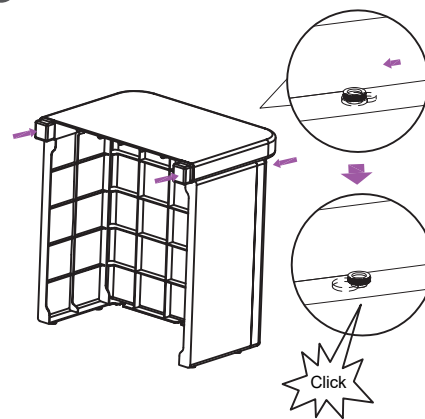

4

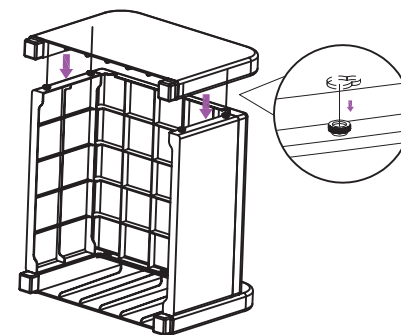

5

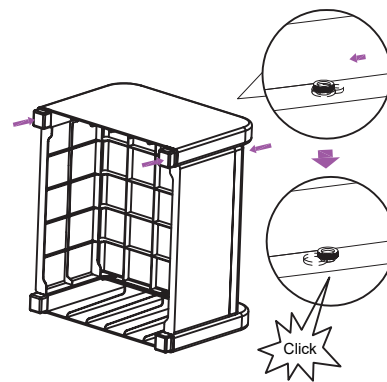

6

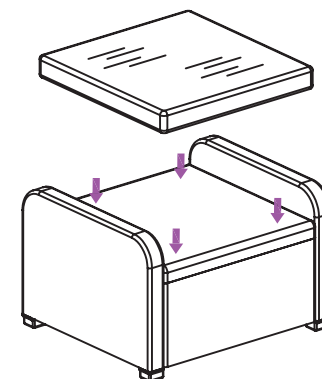

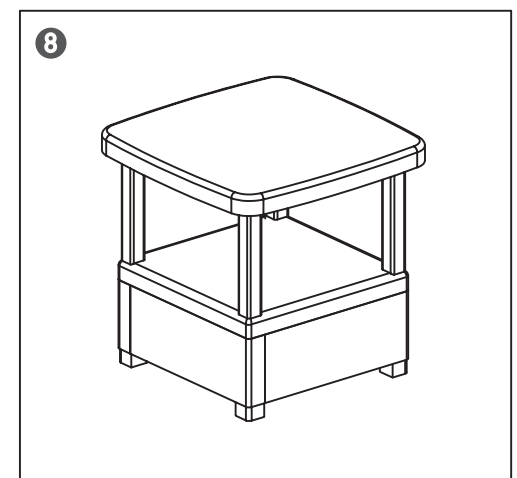
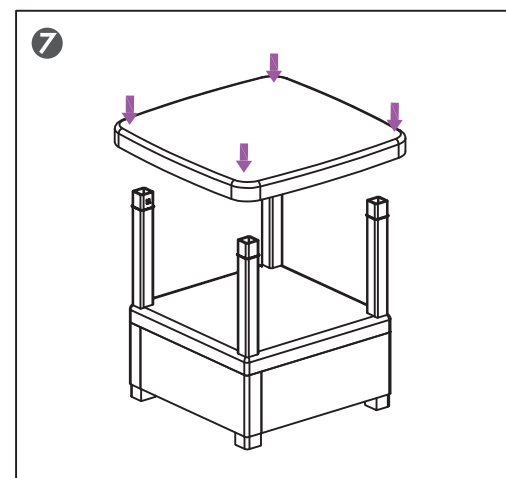
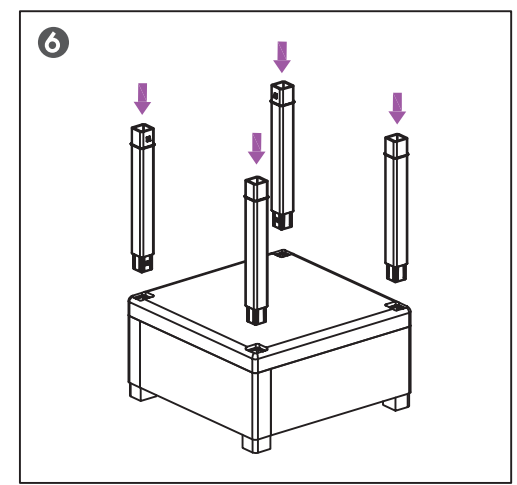
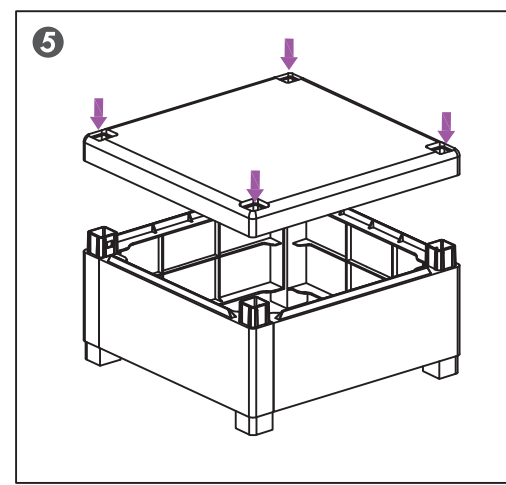
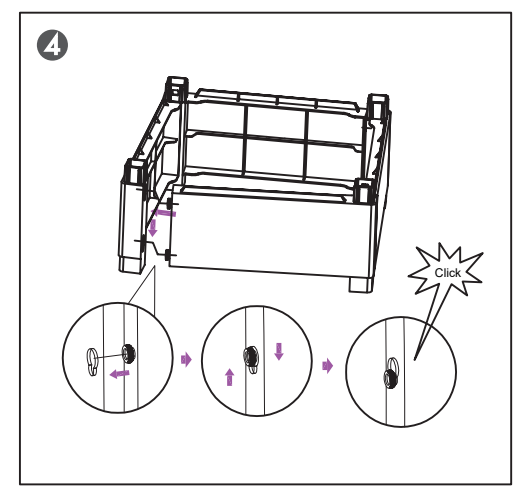
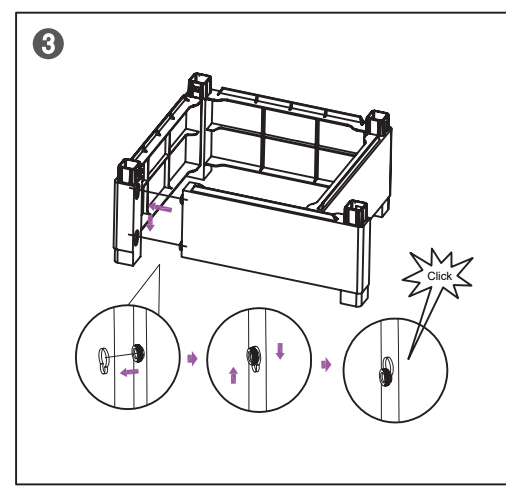
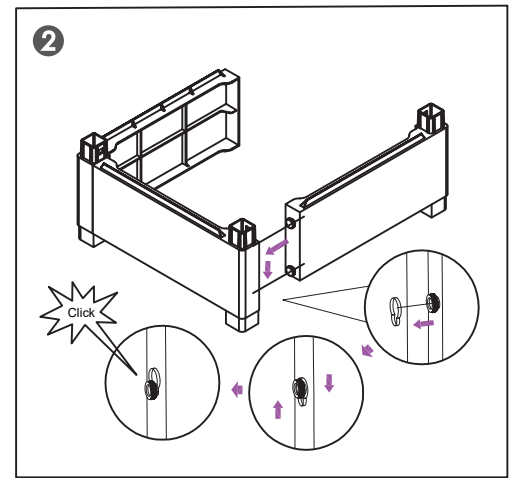
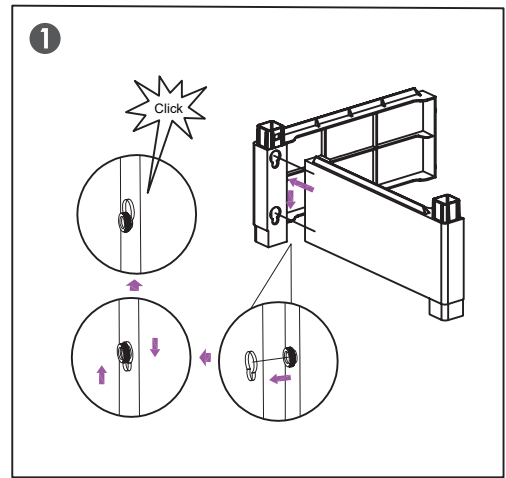
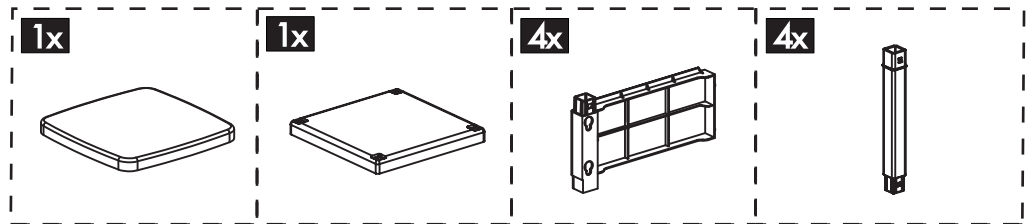
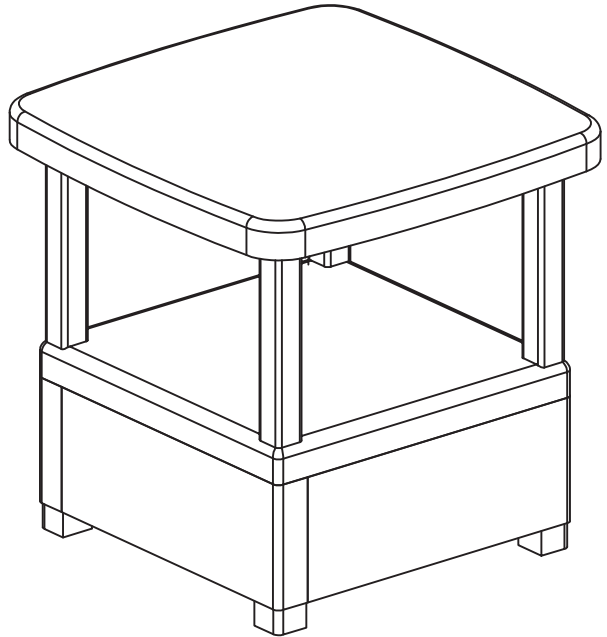

CZ MONTÁŽNÍ POKYNY

1. Před sestavením nebo použitím výrobku si pečlivě přečtěte celý návod. Dodržujte důsledně uvedené pokyny a návod uschovejte, aby byl k dispozici v případě potřeby.
2. Aby nedošlo k poškrábání, sestavujte nábytek na měkkém podkladu – např. na koberci.
3. Pečlivě ověřte, zda díly před montáží nechybí nebo nejsou poškozené.
4. Při montáži dejte pozor na přítomnost dětí, aby nedošlo k vdechnutí, spolknutí malých dílů nebo poranění.

POKYNY K POUŽÍVÁNÍ

1. Povrch nábytku omývejte lehce navlhčeným hadříkem a pak osušte do sucha.
2. Čistící a ošetřovací prostředky na nábytek používejte pouze na vlastní odpovědnost.
3. K čištění nepoužívejte aktivní chemické látky.
4. Neponechávejte na přímém dešti a přímém slunci
5. Na povrch nábytku neumísťujte vlhké nebo horké předměty.
6. Na zahradní nábytek nábytek nestoupejte ani ho nepřetěžujte.
7. Nepoužívejte nábytek k jinému účelu, než je určen.
9. Děti by měly používat křeslo pouze za přítomnosti dospělé osoby.
8. Poškozený výrobek dále nepoužívejte.

SK MONTÁŽNE POKYNY

1. Pred zostavením alebo použitím výrobku si dôkladne prečítajte celý návod. Dôsledne dodržiavajte uvedené pokyny a návod si uschovajte pre prípad potreby.
2. Aby nedošlo k poškrabaniu, zostavujte nábytok na mäkkom podklade – napríklad na koberci.
3. Starostlivo skontrolujte, či všetky diely nechýbajú alebo nie sú poškodené.
4. Pri montáži dávajte pozor na prítomnosť detí, aby nedošlo k vdýchnutiu, prehltnutiu malých častí alebo zraneniu.

POKYNY NA POUŽÍVANIE

1. Povrch nábytku čistite jemne navlhčenou handričkou a následne ho osušte dosucha.
2. Čistiace a ošetrovacie prostriedky používajte iba na vlastné riziko.
3. Na čistenie nepoužívajte agresívne chemické látky.
4. Nevystavujte nábytok priamemu dažďu ani slnečnému žiareniu.
5. Na povrch nábytku neukladajte mokré ani horúce predmety.
6. Na záhradný nábytok nestúpajte a nepreťažujte ho.
7. Nábytok nepoužívajte na iný účel, než na aký je určený.
8. Poškodený výrobok ďalej nepoužívajte.
9. Deti by mali kreslo používať len za prítomnosti dospeléj osoby.

GB ASSEMBLY INSTRUCTIONS

1. Please read the entire manual carefully before assembling or using the product. Follow the instructions thoroughly and keep the manual for future reference.
2. To avoid scratching, assemble the furniture on a soft surface – for example, on a carpet.
3. Carefully check that no parts are missing or damaged before assembly.
4. During assembly, make sure children are not present to prevent choking, swallowing of small parts, or injury.

INSTRUCTIONS FOR USE

1. Clean the surface of the furniture with a slightly damp cloth and then dry it thoroughly.
2. Use cleaning and care products for furniture at your own risk.
3. Do not use aggressive chemical substances for cleaning.
4. Do not expose the furniture to direct rain or direct sunlight.
5. Do not place wet or hot objects on the surface of the furniture.
6. Do not stand or place excessive loads on garden furniture.
7. Do not use the furniture for any purpose other than its intended use.
8. Do not continue using the product if it is damaged.
9. Children should only use the chair under adult supervision.

HU ÖSSZESZERELÉSI ÚTMUTATÓ

1. A termék összeszerelése vagy használata előtt figyelmesen olvassa el a teljes kézikönyvet. A leírt utasításokat gondosan kövesse, és őrizze meg a kézikönyvet későbbi felhasználásra.
2. A karcolások elkerülése érdekében a bútort puha felületen – például szőnyegen – szerelje össze.
3. Összeszerelés előtt alaposan ellenőrizze, hogy minden alkatrész megvan-e, és nem sérült-e.
4. Az összeszerelés során ügyeljen arra, hogy gyermekek ne legyenek a közelben – a kis alkatrészek lenyelése vagy belélegzése, illetve sérülések veszélyt jelenthetnek.

HASZNÁLATI ÚTMUTATÓ

1. A bútor felületét enyhén nedves ruhával tisztítsa meg, majd törölje szárazra.
2. A bútorápoló és tisztítószereket csak saját felelősségére használja.
3. Ne használjon agresszív vegyi anyagokat a tisztításhoz.
4. Ne tegye ki a bútort közvetlen esőnek vagy napsütésnek.
5. Ne helyezzen nedves vagy forró tárgyakat a bútor felületére.
6. Ne álljon rá és ne terhelje túl a kerti bútort.
7. A bútort csak rendeltetésszerűen használja.
8. Ne használja tovább a sérült terméket.
9. A gyerekek a széket csak felnőtt felügyelete mellett használhatják.

RO INSTRUCȚIUNI DE MONTARE

1. Vă rugăm să citiți cu atenție întregul manual înainte de a asambla sau utiliza produsul. Respectați cu strictețe instrucțiunile și păstrați manualul pentru consultări ulterioare.
2. Pentru a evita zgârieturile, asamblați mobilierul pe o suprafață moale – de exemplu, pe covor.
3. Verificați cu atenție dacă toate piesele sunt prezente și neavariate înainte de asamblare.
4. În timpul asamblării, asigurați-vă că nu sunt copii în preajmă, pentru a evita înghițirea, inhalarea pieselor mici sau rănirea.

INSTRUCȚIUNI DE UTILIZARE

1. Curățați suprafața mobilierului cu o cârpă ușor umedă, apoi uscați bine.
2. Produsele de curățare și întreținere a mobilierului se folosesc pe propria răspundere.
3. Nu folosiți substanțe chimice agresive pentru curățare.
4. Nu expuneți mobilierul la ploaie directă sau la lumina directă a soarelui.
5. Nu așezați obiecte umede sau fierbinți pe suprafața mobilierului.
6. Nu urcați pe mobilierul de grădină și nu îl suprasolicitați.
7. Nu utilizați mobilierul în alt scop decât cel pentru care a fost conceput.
8. Nu continuați să folosiți produsul dacă este deteriorat.
9. Copiii trebuie să folosească fotoliul doar sub supravegherea unui adult.

UA ІНСТРУКЦІЯ З МОНТАЖУ

1. Будь ласка, уважно прочитайте цей посібник перед збиранням або використанням виробу. Ретельно дотримуйтесь інструкцій і зберігайте посібник для подальшого використання.
2. Щоб уникнути подряпин, збирайте меблі на м'якій поверхні – наприклад, на килимі.
3. Уважно перевірте, чи всі деталі на місці і не пошкоджені перед початком збирання.
4. Під час збирання тримайте дітей подалі, щоб уникнути вдихання, проковтування дрібних деталей або травмування.

ІНСТРУКЦІЯ З ВИКОРИСТАННЯ

1. Протирайте поверхню меблів злегка вологою ганчіркою, потім витирайте насухо.
2. Мийні та доглядові засоби для меблів використовуйте лише на власний ризик.
3. Не використовуйте агресивні хімічні речовини для чищення.
4. Не залишайте меблі під прямим дощем або сонячними променями.
5. Не ставте мокрі або гарячі предмети на поверхню меблів.
6. Не ставайте на садові меблі та не перевантажуйте їх.
7. Не використовуйте меблі не за призначенням.
8. Не використовуйте пошкоджений виріб.
9. Діти повинні користуватись кріслом лише під наглядом дорослих.

DE MONTAGEANLEITUNG

1. Lesen Sie die gesamte Anleitung sorgfältig durch, bevor Sie das Produkt montieren oder verwenden. Befolgen Sie die Anweisungen genau und bewahren Sie die Anleitung für später auf.
2. Um Kratzer zu vermeiden, montieren Sie die Möbel auf einem weichen Untergrund – z. B. auf einem Teppich.
3. Überprüfen Sie vor der Montage sorgfältig, ob alle Teile vorhanden und unbeschädigt sind.
4. Achten Sie bei der Montage auf die Anwesenheit von Kindern, um ein Verschlucken, Einatmen kleiner Teile oder Verletzungen zu vermeiden.

GEBRAUCHSHINWEISE

1. Reinigen Sie die Möbeloberfläche mit einem leicht feuchten Tuch und trocknen Sie sie anschließend gründlich ab.
2. Reinigungs- und Pflegemittel für Möbel verwenden Sie auf eigene Verantwortung.
3. Verwenden Sie keine aggressiven Chemikalien zur Reinigung.
4. Setzen Sie die Möbel weder direktem Regen noch direkter Sonneneinstrahlung aus.
5. Stellen Sie keine feuchten oder heißen Gegenstände auf die Möbeloberfläche.
6. Stellen Sie sich nicht auf Gartenmöbel und überlasten Sie sie nicht.
7. Verwenden Sie die Möbel nur bestimmungsgemäß.
8. Verwenden Sie beschädigte Produkte nicht weiter.
9. Kinder dürfen den Sessel nur unter Aufsicht von Erwachsenen benutzen.

FR INSTRUCTIONS DE MONTAGE

1. Veuillez lire attentivement l'ensemble du manuel avant d'assembler ou d'utiliser le produit. Suivez scrupuleusement les instructions et conservez ce manuel pour toute consultation ultérieure.
2. Pour éviter les rayures, assemblez le meuble sur une surface souple – par exemple sur un tapis.
3. Vérifiez soigneusement que toutes les pièces sont présentes et non endommagées avant le montage.
4. Pendant le montage, veillez à ce qu'aucun enfant ne soit à proximité afin d'éviter tout risque d'ingestion, d'inhalation de petites pièces ou de blessure.

INSTRUCTIONS D'UTILISATION

1. Nettoyez la surface du meuble avec un chiffon légèrement humide, puis essuyez-la soigneusement.
2. Utilisez les produits de nettoyage et d'entretien pour meubles uniquement à vos propres risques.
3. N'utilisez pas de substances chimiques agressives pour le nettoyage.
4. Ne laissez pas le meuble exposé à la pluie ou au soleil directement.
5. Ne posez pas d'objets mouillés ou chauds sur la surface du meuble.
6. Ne montez pas sur les meubles de jardin et ne les surchargez pas.
7. N'utilisez pas le meuble à d'autres fins que celles prévues.
8. N'utilisez pas le produit s'il est endommagé.
9. Les enfants doivent utiliser le fauteuil uniquement sous la surveillance d'un adulte.

PL INSTRUKCJE MONTAŻU

1. Przed złożeniem lub użyciem produktu dokładnie przeczytaj całą instrukcję. Ścisłe przestrzegaj podanych zaleceń i zachowaj instrukcję na przyszłość.
2. Aby uniknąć zarysowań, montuj mebel na miękkim podłożu – np. na dywanie.
3. Dokładnie sprawdź, czy wszystkie części są obecne i nieuszkodzone przed rozpoczęciem montażu.
4. Podczas montażu upewnij się, że dzieci nie znajdują się w pobliżu – istnieje ryzyko połknięcia, wdychania drobnych elementów lub urazu.

INSTRUKCJE DOTYCZĄCE UŻYTKOWANIA

1. Czyść powierzchnię mebli lekko wilgotną szmatką, a następnie dokładnie osusz.
2. Środki czyszczące i pielęgnacyjne do mebli stosuj na własną odpowiedzialność.
3. Nie używaj agresywnych środków chemicznych do czyszczenia.
4. Nie wystawiaj mebli na bezpośrednie działanie deszczu ani słońca.
5. Nie stawiaj wilgotnych ani gorących przedmiotów na powierzchni mebli.
6. Nie wchodź na meble ogrodowe ani ich nie przeciążaj.
7. Nie używaj mebli w innym celu niż ten, do którego zostały przeznaczone.
8. Nie używaj produktu, jeśli jest uszkodzony.
9. Dzieci mogą korzystać z fotela wyłącznie pod nadzorem osoby dorosłej.